

電源コード(機械背面下出側より2m)
 配線色 茶、グレー、黒、黄/緑の4芯線接続方法
 茶線 = 赤線 (一次側)
 グレー線 = 白線 (一次側、中性線)
 黒線 = 黒線 (一次側)
 黄/緑 = 一次側アース線

給水ホース取付口
 排水ホース取付口
 一次側給水位置 (バルブ止/付属ホース接続可能範囲内)
 一次側排水位置 (付属ホース接続可能範囲内)
 スイッチパネル
 天板前面スライドさせる必要がある為、
 シンクテーブル下に設置する時はスライド
 の妨げにならないよう注意

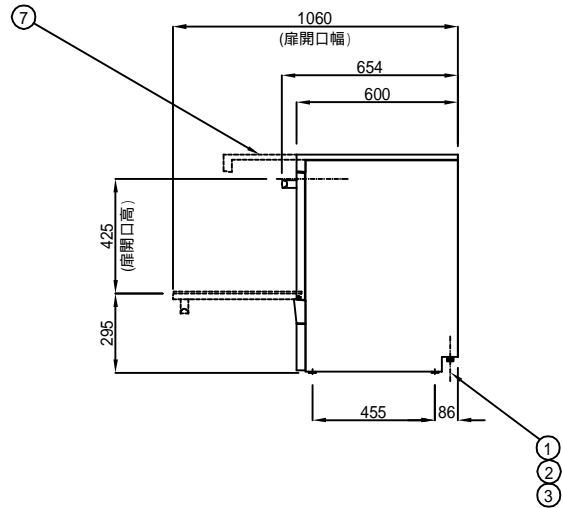
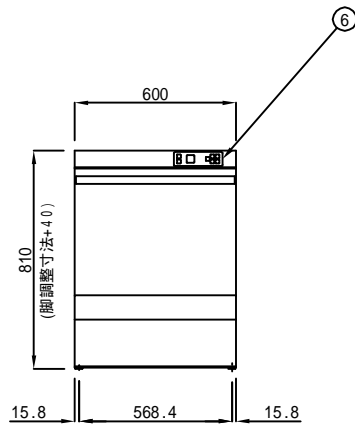

製品名	アンダーカウンタータイプ 食器洗浄機			
型式	GS302 電気式			
外形寸法 (mm)	(W)600 x (D)600 x (H)810			
電気定格	電源	3相 200V 50Hz/60Hz		
	消費電力	6.3kW		
	運転電流	50Hz: 22.4A 60Hz: 22.4A		
	ブレーカー容量	30A(標準)		
電線	電源コード	4mm ² 4芯線 アース付き(アース色 黄、緑2色混合) 長さ背面下より2.0m プラグ無し		
	性能	処理能力(ラック/h) 40/25/15		
洗浄工程	時間	洗浄	すすぎ	TOTAL
		75/120/215秒	9秒	90/144/250秒
	洗浄	流量	温度	タンク容量
		150L/min	62	18L
	すすぎ	流量(可変)	温度(可変)	
		2.9L/ラック	85	
	ポンプモーター	洗浄	すすぎ	排水
		0.7kW	0.1kW	0.1kW
	ヒーター	洗浄タンク: 0.6kW	すすぎタンク: 5kW	
	スイングモーター			
配管接続	給水/給湯	管サイズ	3/4" (20A)	
		給水温度	最高60 まで	
		適合湯沸器	専用10号、併用16号	
		圧力	0.1Mpa ~ 0.3Mpa	
		接続部	本体背面下へ1.5m給水ホース取付 給水ホース先端に付属品Yストレーナー取付	
	排水	一次側配管	推奨 機械右サイド バルブ止メ	
		管サイズ	2.2mm	
		排水温度	約70	
		接続部	フレキシブル排水ホース1.5mを取付接続	
		一次側配管	推奨 機械左サイド 上向き	配管口高さ
蒸気	一次側配管	配管サイズ	30又は 40	
	蒸気量	_____		
	蒸気圧	_____		
	管サイズ	入口径	_____	
		出口径	_____	
一次側配管	_____			
排気量	0.2m3/回			
アジャスト脚	調整可能寸法 最大30mm (SUS M8x50ボルト)			
製品重量	7.2kg			
材質	外装	ステンレス鋼板 SUS304		
	扉	ステンレス鋼板 SUS304		
	内装	ステンレス鋼板 SUS304		
付属品	給水ホース、Yストレーナー、フレキシブル排水ホース、排水パッキン 標準ラック、洗剤・リンス剤ホース 取扱説明、保証書、お客様登録カード、取扱業者向けマニュアル			
取扱商品	洗剤、リンス剤、特殊ラック、消泡剤、架台			
オプション	電源コード延長、プザー、ライト等 その他			

承認印	現場名	作成日	台数	縮尺 (A3図面)	設計	機種	名称
		2006.9.1		1/20		GS302	承認図
			図番		作図	品名	会社名
					N, M	食器洗浄機	株式会社ウィンターハルター・ジャパン